

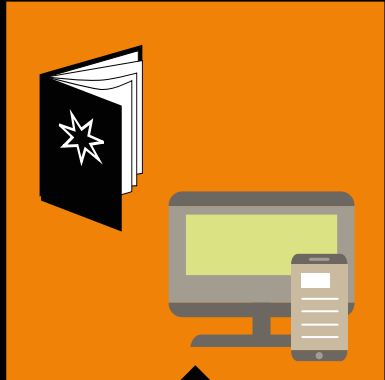

DR. STERNKOPF
media group

AGEN TUR VOR STELLUNG

STERNKOPF *Creative*



WERBUNG SOLL SPASS MACHEN.
BEIM ANSCHAUEN UND BLÄTTERN,
BEIM LESEN UND STAUNEN

STERNKOPF Creative.

Branding.
Design.
Marketing.

STERNKOPF *Translation*

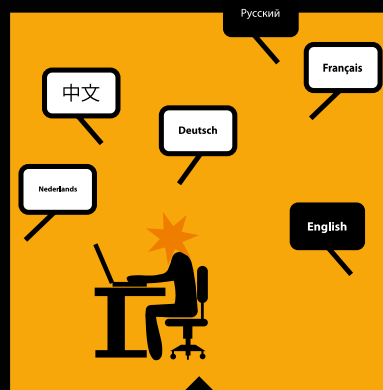

19 DER TOP 25 MARKEN DER WELT
VERTRAUEN AUF UNSERE
ÜBERSETZUNGEN

STERNKOPF Translations.

Translations.
Adaptions.
Copywriting.

STERNKOPF *Consult*

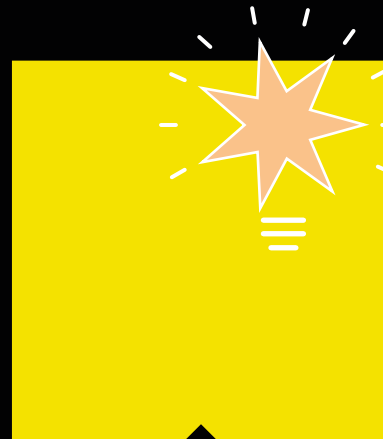

VISIONEN
ERFOLGE
GLÜCKSMOMENTE
IDEEN

STERNKOPF Consult.

Strategie.
Beratung.
Konzepte.

STERNKOPF *Design*



SCHLANK, KURVENREICH, SINNLICH.
DIE EROTISCHEN ENGEL DER
KOLLEKTION STERNKOPF

STERNKOPF Design.

Holzkunst.
Kollektion Sternkopf.
Dekoration.

STERNKOPF *Event*



HOCHZEITEN
GEBURTSTAGE
FIRMENJUBILÄEN
WEIHNACHTSFEIERN

STERNKOPF Event.

Hochzeiten.
Feiern.
Location.

Kernkompetenzen

Internationale Kommunikation

Schwerpunkte internationales Marketing,
Konzept, Beratung, Gestaltung, Redaktion, Text

Internationale Übersetzungen

bevorzugter Übersetzungsdienstleister zahlreicher
internationaler Unternehmen

Seminare

Marketingseminare, Sprachenseminare, interkulturelle Seminare

- :: RKW-Berater für Werbung und Marketing
- :: Mitglied im Deutscher Texterverband
- :: Mitglied in der British Chamber of Commerce in Germany
und im Chartered Institute of Linguists, London

DR. STERNKOPF media group

- ✦ Gründung: 2000
- ✦ Gründerin & Inhaberin:
Dr. phil. Sylva-Michèle Sternkopf
- ✦ Teamstärke: 10 feste Mitarbeiter,
langjährig bewährtes Netzwerk
mit ca. 30 freien Mitarbeitern
(Grafiker, Designer, Programmierer,
muttersprachliche Übersetzer weltweit,
Dozenten)
- ✦ Sitz: Flöha, Villa Gückelsberg



WIR ÜBERSETZEN FÜR

9 der
Top
10

21 der Top 25
57 der Top 100*

MARKEN DER WELT.
GERN AUCH FÜR SIE.

www.sternkopf-media.de ★ www.german-translations.net

*Interbrand-Studie: Best Global Brands 2019

Für diese Unternehmen konzipieren, gestalten, übersetzen
und texten wir. Und noch für hunderte mehr.

IKEA.
SALESFORCE.
AMAZON.
FORD.
AUDI.
HONDA.
LANDROVER.
ADIDAS.
NIKE.
COLUMBIA.
NORTH FACE.
HILTON HOTELS.
SONY.
H&M.
SHELL.

AIR PRODUCTS.
EXXON MOBILE.
MSN.
EMIRATES AIRLINES.
FAIRMONT HOTELS DUBAI.
DUBAI VIRGIN AIRLINES.
FEDEX.
SUN MICROSYSTEMS.
PLAYSTATION.
VISITLONDON.COM
FIFA.

XEROX.
MICROSOFT.
MERCEDES.
UNILEVER.
YAMAHA.
ALPINE.
SEGA.
RED BULL.
VODAFONE.
STARBUCKS.
LUFTHANSA.
MTV.
DISNEY.
BP OIL.



GERN
AUCH FÜR SIE.

STERNKOPF

Werbeagentur 

Ausgewählte Referenzen



- Landkreis Mittelsachsen
Leitbild
- Strategie
 - Konzept
 - Text
 - Design
 - Fotografie-Konzept

„Gutes aus der Region liegt uns am Herzen.“

Lebendige Landwirtschaft

Der Boden in Mittelsachsen ist besonders ertragreich. Inzwischen sind das Landwirte in Sachsen. Regionale Produkte, gutes Fleisch und eine vitale Kulturlandschaft haben in Mittelsachsen festen Sitz.

Gutes aus unserer Region liegt uns Mittelsachsen am Herzen. Wir haben ganz regional und unterstützen die Höfe und Betriebe unserer Region. Felder und Wälder prägen das Gesicht unseres Landes und bilden einen wichtigen Wirtschaftsfaktor. Wir wollen die wertvolle Struktur erhalten und das ländliche Gesicht unseres Landes stärken.

Wir sind stolz auf Mittel-, Sachsen und unsere Mittelsachsen. Wir sind stolz auf unsere Mittelsachsen. Wir sind stolz auf unsere Mittelsachsen. Wir sind stolz auf unsere Mittelsachsen.

Wir wünschen uns, dass sich die Menschen in Mittelsachsen gesund ernähren – mit guten Produkten aus unserer Region!.

Nachhaltig und umweltfreundlich handeln

Wir lieben unsere Natur. Die Artenvielfalt unserer Wälder, Felder und Wiesen zu erhalten liegt uns sehr am Herzen. Nachhaltigkeit ist ein Wert in Mittelsachsen in die Wege geleitet. Nachhaltig wurde der Gestalt der Nachhaltigkeit vor über 200 Jahren begründet. Wir stehen für den Schutz unserer Umwelt.

Als Ressourcen-Universität konzentriert sich die TU Bergakademie Freiberg auf die Erhaltung, Gewinnung, Verarbeitung, Verwertung und Wiederverwertung von Rohstoffen und Materialien und damit zentrale Aufgabenstellungen für eine nachhaltige Entwicklung unseres Landes. Auf diesem Gebiet.

Die Menschen in Mittelsachsen profitieren von den niedrigsten Abfallpreisen in Sachsen. Das Chemo unseres Landes ist ein Erfolgsbeispiel für geringere möglichen Kosten.

Mittelsachsen zählt bundesweit zu den Vorreitern im Bereich erneuerbare Energie. Bis zu 75% des Stromertrags werden in Mittelsachsen durch erneuerbare Energien erzeugt. Diese ist ein Mittel, um einen Energieeffizienten Sektor zu entwickeln, der mit attraktiven Förderungen belohnt.

„Mittelsachsen zählt zu den Top-Regionen Deutschlands in Sachen Umweltschutz.“

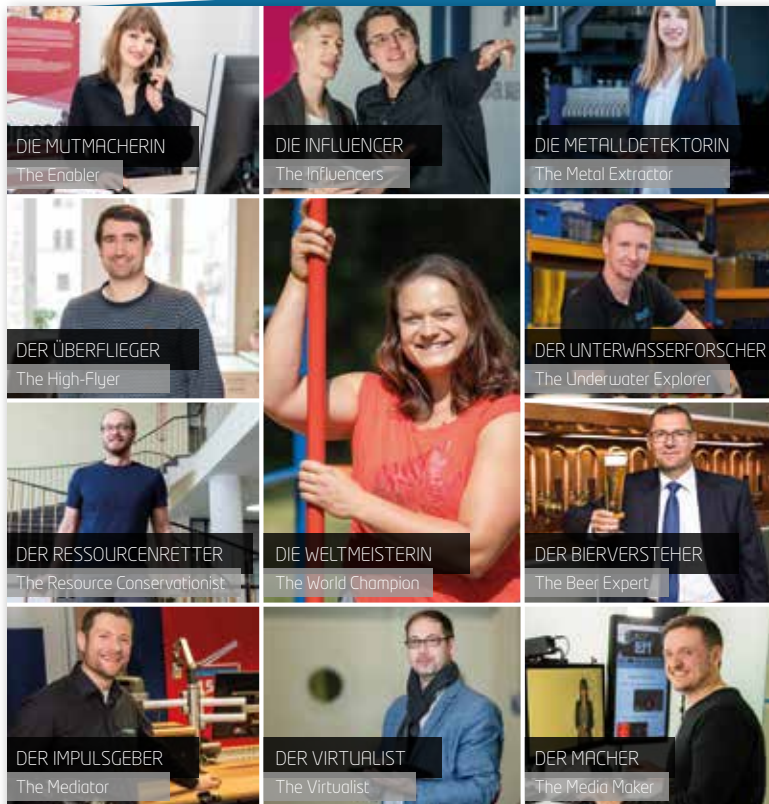

Landkreis Mittelsachsen
Zweisprachige Standortbroschüre

- Konzept
- Text
- Übersetzung
- Design
- Fotografie-Konzept
- Social Media Kampagne



MITTELSACHSEN
Mein Platz zum Wachsen.

CENTRAL SAXONY
My Place to Grow.



Landkreis Mittelsachsen
ProduktSCHAU-Broschüre

- Konzept
- Recherche
- Text
- Design
- Konzeption und Umsetzung einer Ausstellung



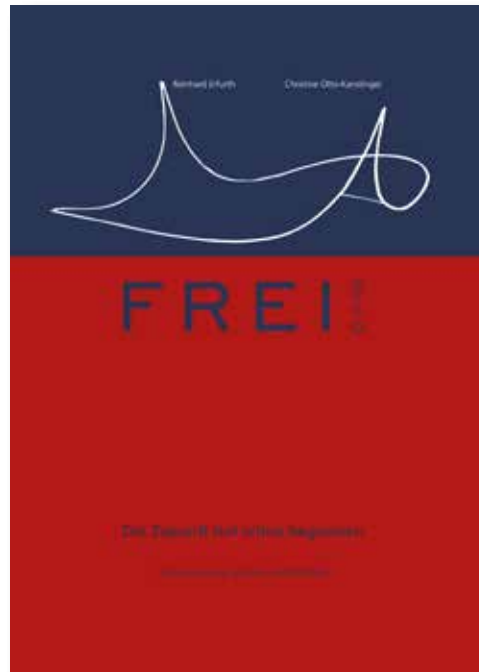

Industrieverein Sachsen 1828 e. V.
Buchgestaltung: Frei Otto.
Die Zukunft hat schon begonnen.
(Hardcover, 144 Seiten)

- Konzept
- Redaktion
- Layout

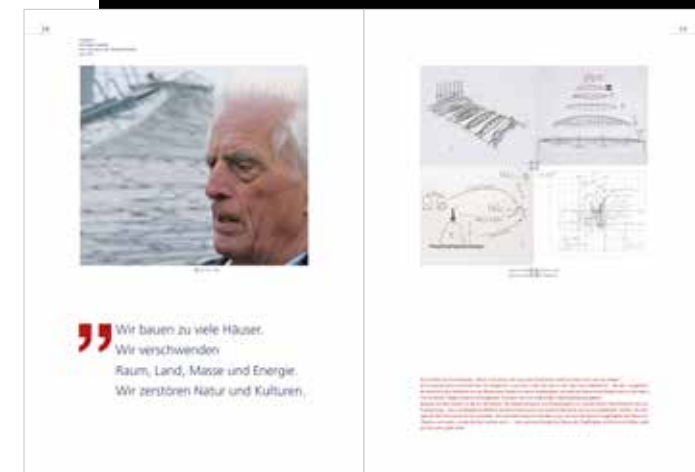

SILICONALLY



STYLEGUIDE
SILICONALLY



SILICONALLY
Entwicklung eines
Corporate Design Konzeptes

- Logo
- Geschäftsausstattung



KSG Leiterplatten GmbH
Kundenmagazin,
Plakate,
Anzeigen,
Einladungen,
Broschüren und Flyer,
Werbemittel

- Konzept
- Design
- Marketing
- Text



KSG Leiterplatten GmbH
Kundenmagazin,
Plakate,
Anzeigen,
Einladungen,
Broschüren und Flyer,
Werbemittel

- Konzept
- Design
- Marketing
- Text



KSG Leiterplatten GmbH
Handgebundenes Buch zur Erinnerung,
Einladung inklusive Kuvert

- Konzept
- Design
- Text

Internationaler Marianne-Brandt-
Wettbewerb
124-seitiger Ausstellungskatalog



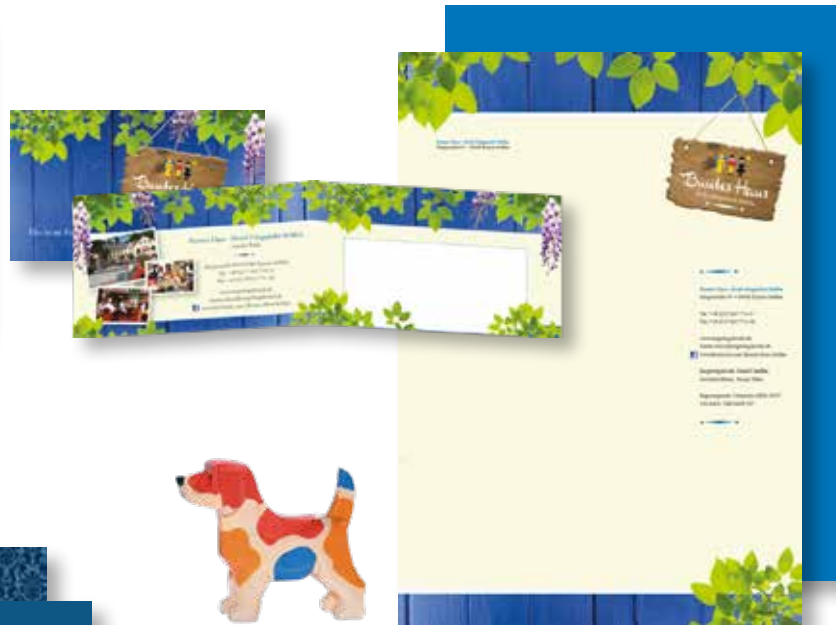

- Erzgebirgshotels GmbH Seiffen
Entwicklung eines Corporate Design
Konzeptes zur optischen Zusammen-
führung der beiden Hotels
„Weißes Roß“ Marienberg und
„Bunttes Haus“ Seiffen
- Signet und Geschäftsausstattung
 - Entwicklung eines Maskottchens
„Bunter Hund“
 - Fahrzeugbeschriftung Crafter
mit Kastenaufbau







Erzgebirgshotels GmbH Seiffen
Internetpräsentation Bunttes Haus,
Internetpräsentation Weißes Roß

- Konzeption
- Design
- Erstellen von Illustrationen





etna – GUTES KLIMA, GUTE LUFT

Von Luft- und Klimatechnik über Raumluft- und Schutzechnik bis hin zum professionellen Gebäudemanagement – etna, ehemals Luma, steht deutschlandweit für professionelle Dienstleistungen und umfassende Serviceleistungen von der Installation und Instandhaltung bis zu kompletten Lösungen für komplexe Anforderungen.



Gebäudetechnik

etna

Die professionellen Dienstleistungen von Luft- und Klimatechnik sowie Gebäudemanagement über etna als Dienstleister und zum Gebäude.



Luft- und Klimatechnik

etna

Planung, Vertrieb, Realisierung, Inbetriebnahme und Service von Lüftung- und Klimatechnik für Industrie- und gewerbliche Gebäude.



Raumlufttechnik

etna

Planung, Montage, Betrieb und Wartung von Raumluftanlagen in Medizin, Pharma und Industrie.



Schutzechnik

etna

Alle Infos für technische Details und weitere interessante Themen, Schulungen, Webinare und informative Veranstaltungen.



- etna GmbH, Frankfurt | Main
Internetpräsentation,
Mitarbeiterzeitschrift „Luftpost“
- suchmaschinenoptimierte Texte
 - Redaktion
 - Layout

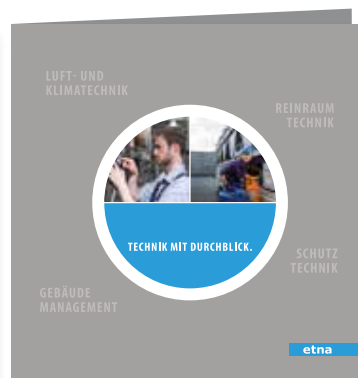

- etna GmbH, Frankfurt | Main
Fahrzeugbeschriftung,
Imagebroschur
- Konzeption
 - Gestaltung
 - msatzbegleitung
 - Fotoshooting mit professionellen Modells



MPA Dresden
Imagebroschüre

- Konzept
- Text
- Design



RESTEC

RESTEC
Entwicklung eines
Corporate Design Konzeptes

- Logo
- Geschäftsausstattung
- Flyer
- Internetauftritt

RESTEC
KOOPERATIONSBÖRSE RESSOURCENTECHNOLOGIE MITTELSACHSEN

1. Mittelsächsische Kooperationsbörse RESTEC
am 20. April 2021

innovative Unternehmen und Technologie-Dienstleister sowie verschiedene Forschungseinrichtungen prägen das wirtschaftliche Gesicht des Landkreises Mittelsachsen. Die Geschäftsfelder sind breit gefächert: Von Energie-, Umwelt- und Verfahrenstechnik über Bergbau und Recycling bis hin zu Laser- oder Medientechnik und Digitalisierung.

Mit der Kooperationsbörse „RESTEC“ möchten wir für Unternehmen unseres Landkreises eine neue Plattform schaffen, um

- regionale Wirtschaft und Technologieanbieter noch besser miteinander zu vernetzen und
- die einzigartige Vielfalt an „Ressourcentechnologien“ in Mittelsachsen auch über die Landkreisgrenzen hinaus bekannt zu machen.

Dafür haben wir in den letzten Wochen in zahlreichen persönlichen Gesprächen mit regionalen Unternehmen aus den vorgenannten Bereichen viel Zustimmung erhalten.

Wir laden Sie ein, als Aussteller an der **1. Mittelsächsischen Kooperationsbörse „RESTEC“** am Dienstag, den 20. April 2021, im DBI-Tagungszentrum in Freiberg teilzunehmen. Weitere Informationen finden Sie auf der beiliegenden Infokarte und unter www.restec-netzwerk.de.



RESTEC

ENERGIETECHNIK KOOPERATIONSBÖRSE
UMWELTTECHNIK · VERFAHRENTÉCHNIK · ROHSTOFFWIRTSCHAFT
RESSOURCENTECHNOLOGIE
AUFBEREITUNGSTECHNIK · MATERIALWIRTSCHAFT · RECYCLING
BERGBAU UND GEOLOGIE
20. April 2021 • 10 – 17 Uhr
DBI-TAGUNGSZENTRUM FREIBERG

MITTELSACHSEN
MEDIEN · BLOCKCHAIN-TECHNOLOGIE UND VIELE ANDERE

BRAKESTUFF

braking with style

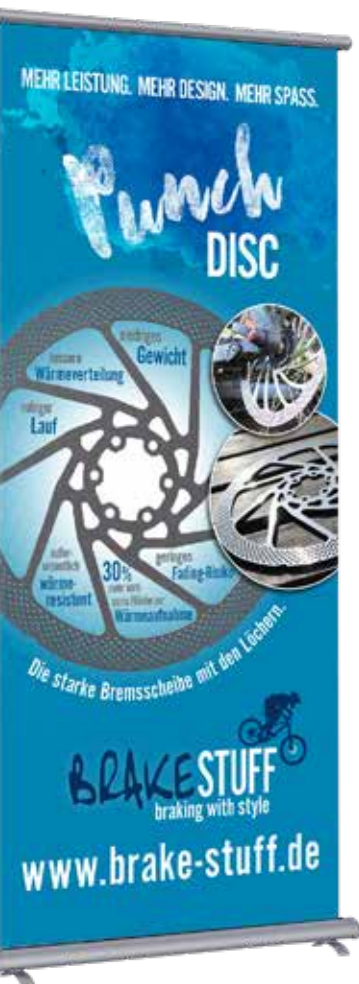

BrakeSTUFF
Entwicklung eines
Corporate Design Konzeptes

- Logo
- Geschäftsausstattung
- Flyer
- Aufkleber
- Werbemittel
- Erklärvideo (Animation)
- Social Media Betreuung



Lohse Diamantbohrtechnik Broschüre und Werbemittel zum 30-jährigen Firmenjubiläum, Social Media Kampagne für Instagram und Facebook

- Konzeption
- Text
- Gestaltung
- Illustration



BEWEHRUNGSNACHWEIS und -ANALYSE
www.bewehrungsnachweis.de

SCANNERVERLÄNGERUNG für Profometer 650 von Proceq und Ferroscon PS 200/250 von Hilti

Wünschen Sie sich für das Messen größerer Entfernungen auch manchmal einen Arm, der fünf Meter lang ist? Dafür haben wir eine intelligente und praktische Lösung entwickelt:

Die Scannerverlängerung für Hilti Ferroscon PS 200/250 oder Profometer 650 von Proceq

Das Scannen von Tunneln, Brücken und Stützwänden wird mit der smarten Scannerverlängerung zum Kinderspiel: Einfach den Scanner über den maßgeschneiderten Anbausatz an der Stange befestigen und die stufenlos einstellbare Teleskopstange auf die gewünschte Länge ausziehen – bis zu einer Arbeitslänge von 5,50 Metern. Selbst bei Überkopparbeiten werden keine Leitern oder Gerüste benötigt. Das erhöht die Sicherheit und führt zu erheblichen Kosten- und Zeitsparungen.



Profitieren Sie von den Vorteilen:

- flexible Einsatzmöglichkeiten vertikal und horizontal
- Messen von Bauteilen bis 5,50 Meter Arbeitshöhe
- Keine Kosten für Gerüste und Hubbühnen
- einfache Handhabung, geringes Gewicht
- flexibel verstellbare Teleskopstange
- ergonomische Körperhaltung (kein Knien bzw. Bücken)
- erhebliche Produktivitätssteigerung
- Hohe Zeit- und Kosteneinsparung beim Scannen von Betonüberdeckungsmessungen

Einsatzgebiete:

Betonüberdeckungsmessungen an Stahlbetonbauteilen und Ingenieurbauwerken, z.B.: Stützwände, Tunnel, Brückenbauwerke, Unterzüge, Treppenläufe, Parkdecks, Decken

www.bewehrungsnachweis.de

Schauen Sie am besten gleich mal in unserem **Online-Shop** vorbei. Dort finden Sie die neuen Anbausätze in verschiedenen Varianten.



Ich bin **Carsten Lohse**

Unternehmens-Gründer
Erfolgreicher Investor

about me

20 Jahre Erfahrung im Vertrieb
15 Jahre Erfahrung im Marketing
10 Jahre Erfahrung im Management

Ich bin ein Mensch, der gerne neue Herausforderungen annimmt und die Verantwortung für den Erfolg seiner Mitarbeiter übernimmt. Ich bin ein Mensch, der gerne neue Ideen entwickelt und diese in die Tat umsetzt. Ich bin ein Mensch, der gerne neue Menschen kennenlernt und sie zu einem Team zusammenbringt.



Projekt

Genial einfach: die Scannerverlängerung für Hilti Ferroscon PS200/250

Früher war das Messen von Betonüberdeckungen in Tunneln ein sehr mühsames Thema. Jetzt ist das Messen von Betonüberdeckungen auf und neben dem Tunnelbauwerk dank der Scannerverlängerung ein Kinderspiel. Einfach den Scanner über die maßgeschneiderte Anbausatz an der Stange befestigen und die stufenlos einstellbare Teleskopstange auf die gewünschte Länge ausziehen – bis zu einer Arbeitslänge von 5,50 Metern. Selbst bei Überkopparbeiten werden keine Leitern oder Gerüste benötigt. Das erhöht die Sicherheit und führt zu erheblichen Kosten- und Zeitsparungen.



Bewehrungsnachweis Carsten Lohse
Geschäftsausstattung,
Flyer,
Präsentationen,
Video-Animationen,
Internetauftritt,
Web-Texte und Webdesign

- Konzeption
- Text
- Gestaltung
- Übersetzung

Fantasievolle Dekorationen



- Anni Spielzeuge
Spielwarenkatalog
- Konzeption
 - Gestaltung
 - Corporate Wording
 - Bildsprache
 - Produktfotografie





Drechserei Wagner
Katalog für Holzkunstfiguren

- Konzeption
- Gestaltung
- Corporate Wording
- Bildsprache





Manufaktur der Träume
Großplakate,
Katalog,
Einladungen,
Broschüren und Flyer,
Gutscheine,
Eintrittskarten,
Panorama-Beilage Freie Presse,
Anzeigenserie,
Elektronisches Display: Countdown
zur Eröffnung,
Produktkonzept für den
Museumsshop,
individuelle Shopartikel

- Konzeption
- Gestaltung
- Design
- Marketing
- Text



Was ist dein Traum? Ein traumhafter Rundgang durch die Manufaktur der Träume? Oder lieber ein Traum-Geschenk aus dem Museumsshop? Mit diesem Gutschein kannst du dir diese Träume erfüllen.

Traum im Wert von _____ Euro

in Worten _____

Ausstellungsdatum _____

Stempel/Unterschrift _____

Dieser Gutschein ist gültig für alles, was die Manufaktur der Träume zu betreiben (Touren, Führungen, Shopartikel) anbietet. Gültig bis zum Ende der Ausstellungszeit. Einmalig und nicht gegen Geldleistungen im Austauschbar.





Verband erzgebirgischer
Kunsthandwerker und
Spielzeughersteller e. V.

Endkundenzeitschrift
„Die Kunst zum Leben.“
Auflage 70.000

seit 2007:

- Redaktion
- Layout
- Text

XETMA
Internetauftritt,
Broschüren und Flyer,
Tragetaschen

- Konzept
- Text
- Design

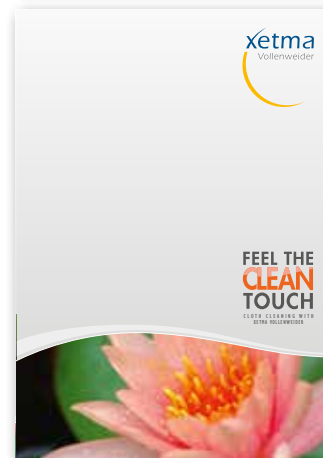
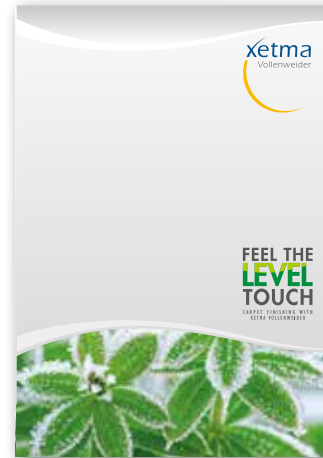



PW Oertel
Internetauftritt,
Imagebroschüre

- Konzept
- Text
- Design

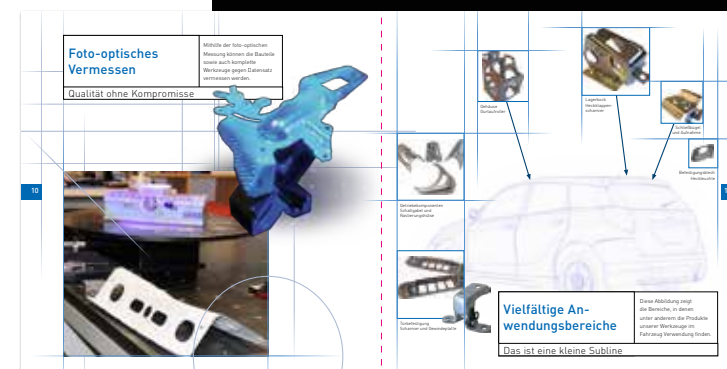
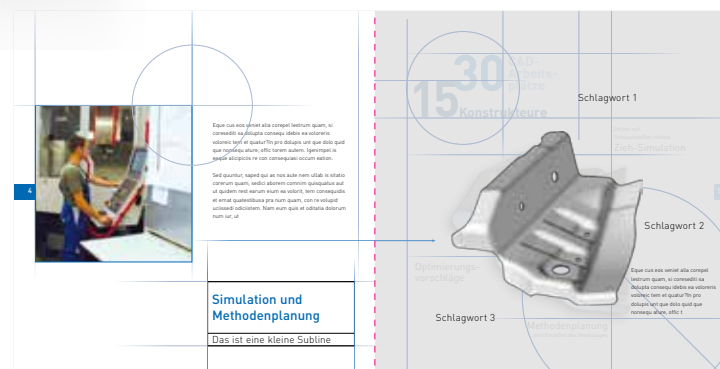
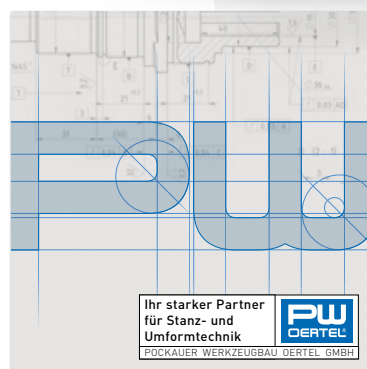



VIABLE
Entwicklung eines
Corporate Design Konzeptes

- Logo
- Claim
- Logovariationen für
Geschäftsbereiche





blackboxx FIREWORKS

Signet,
Briefbogen,
Visitenkarte,
Produktkatalog,
Plakate,
Weihnachtskarten

- Konzeption
- Design
- Text





- Wohnungsgenossenschaft Flöha und Umgebung eG
- Entwicklung eines Corporate Design Konzeptes und dessen Anwendungen, Kampagnenentwicklung
- Fotoshooting, Großplakat, Kundenmagazin, Anzeigen, Briefbogen, Visitenkarten
- Konzeption
 - Design
 - Text



Praxisgemeinschaft Villa Weißbach
Entwicklung eines
Corporate Design Konzeptes,
Geschäftsausstattung,
Außenwerbung,
Kampagne zur Eröffnung
mit Plakat und Flyer

- Konzeption
- Design



VIVA CULINARIA Küchenatelier

Signet,
Briefbogen,
Visitenkarte,
Broschüre,
Banner

- Konzeption
- Design
- Text



Kleines Vorwerk Sayda
Imagebroschüre,
Anzeigen,
Webdesign,
Social Media-Betreuung,
Fotoshooting

- Konzeption
- Organisation
- Redaktion
- Design
- Text
- Illustration



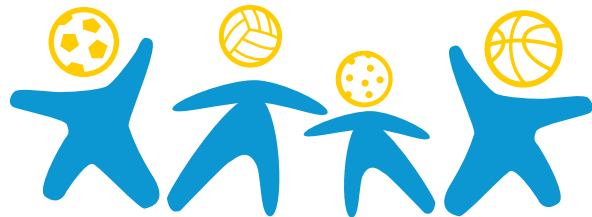

FÖRDERVEREIN FÜR
NACHWUCHSSPORT e.V.



Förderverein Flöha e. V.
Entwicklung eines kindgerechten
Corporate Design Konzeptes und
dessen Anwendungen,
Logo,
Geschäftsausstattung,
Plakate,
Flyer,
Fahrzeugbeschriftung,
Leuchtkasten und Schaukasten

- Konzeption
- Design
- Erstellen von Piktogrammen



Dorfmuseum Gahlenz
Mädler & Partner, Chemnitz
Ferienhof Falkenau
Komplettkonzept & Umsetzung
der Webseiten im CMS WordPress

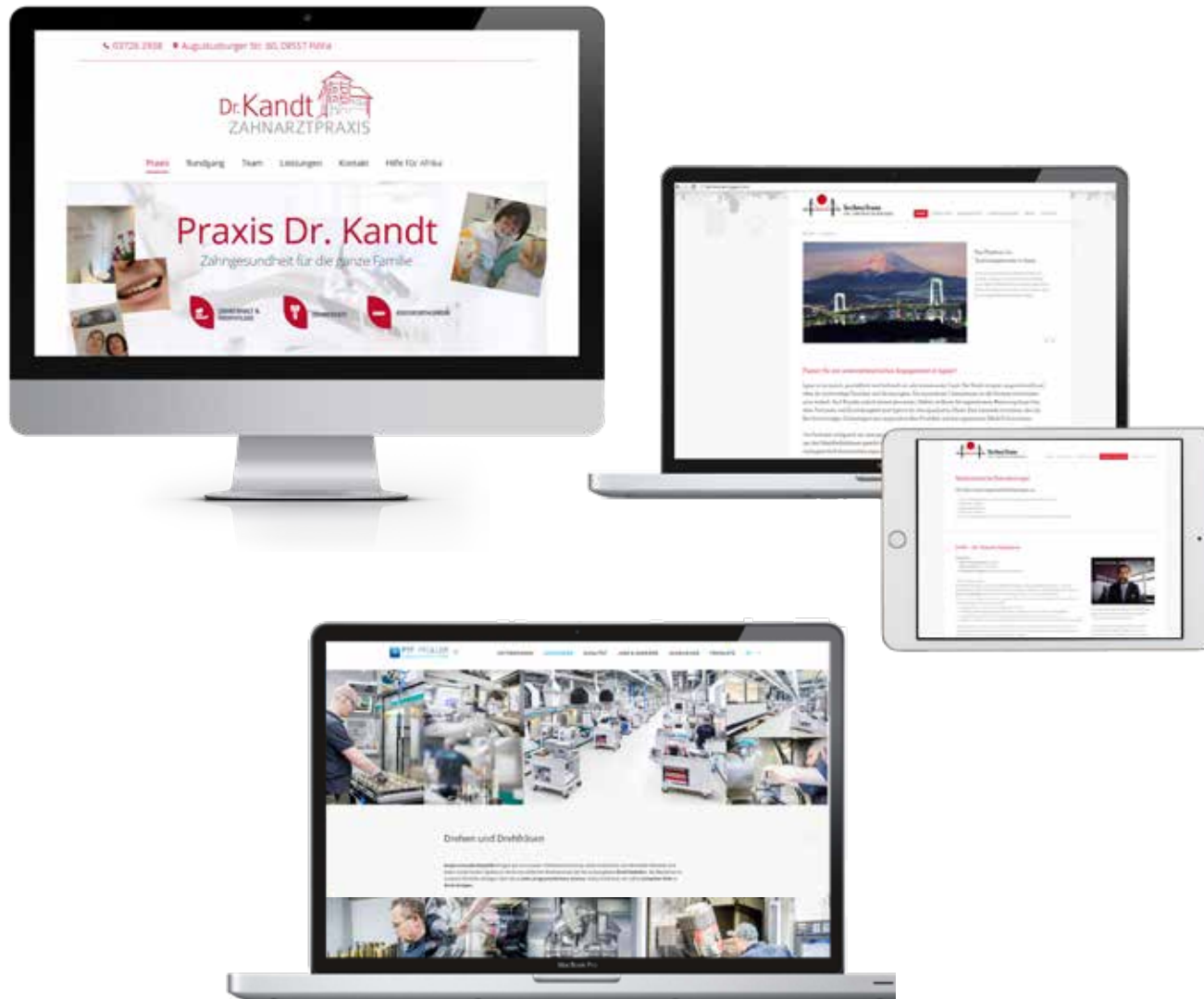

Zahnarztpraxis Dr. Kandt
Techno Trans Dr. Hiroshi Morikawa,
Nagoya (Japan)
Komplettkonzept & Umsetzung
der Webseiten

PTF Group
Text und SEO

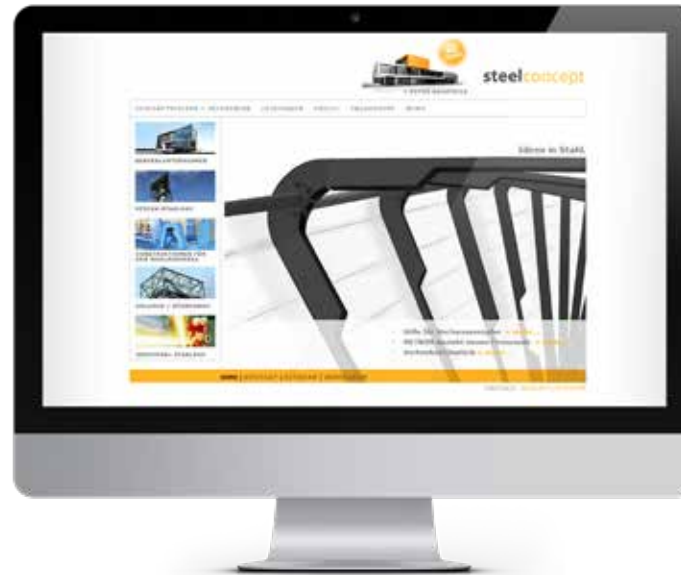

Steelconcept
Neugestaltung des gesamten CD,
Geschäftsausstattung,
Anzeigen,
Imagebroschur,
Azubi-Kampagne „Bist du stahlhart?“,
Postkarte und Anzeige,
Internetauftritt

- Konzept
- Text
- Design



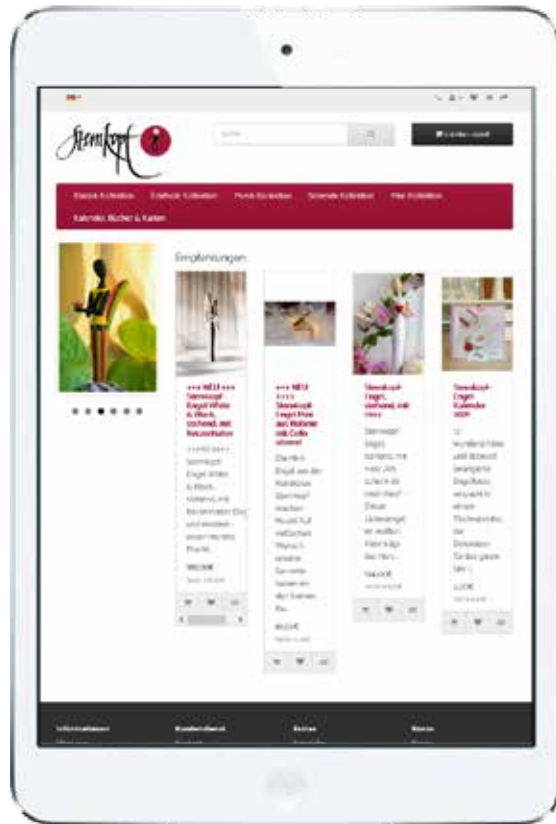

Sternkopf Engel
Internetauftritt
www.sternkopf-engel.shop,
Social Media-Betreuung,
Flyer,
Geschäftsausstattung,
Banner,
Anzeigen,
Kalender

- Komplettkonzept
- Umsetzung
- Text
- Design

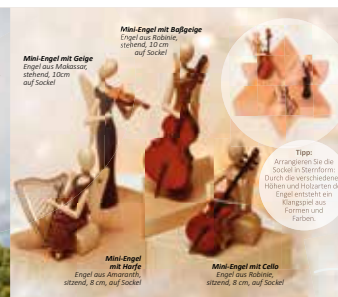



Fotoshootings in der Villa Gückelsberg,
u. a. für:

Wendt & Kühn,
Fleischerei Richter,
Stollenverband Erzgebirge e.V.,
Verband Erzgebirgischer Kunsthand-
werker und Spielzeughersteller e.V.,
Heimatgenuss Erzgebirge

- Konzeption
- Planung
- Organisation
- Dekoration





Fotoshootings für:
Verband Erzgebirgischer Kunsthandwerker und Spielzeughersteller e.V.,
Wohnungsgenossenschaft Flöha und Umgebung eG,
Kleines Vorwerk Sayda,
Hotel Buntes Haus Seiffen

- Konzeption
- Locationsuche
- Models
- Planung
- Organisation
- Dekoration



BASALTFASERNETZWERK
Entwicklung eines
Corporate Design Konzeptes,
Magazin „Basalt“,
Broschüre und Flyer

- Redaktion
- Übersetzung
- Layout



Zschimmer & Schwarz Mohsdorf GmbH
Broschüren,
Anzeigen,
Presseartikel,
Anzeigenkampagnen für den
internationalen Markt: China, Polen,
Bangladesch, England ...

- Betreuung von Werbung
- Marketing
- PR international
- Übersetzungen

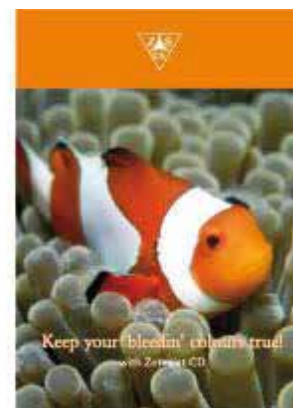
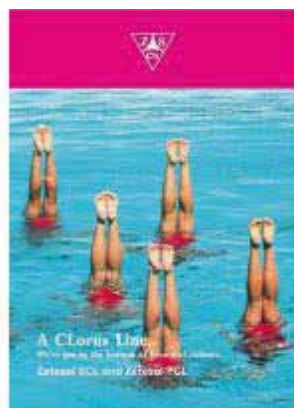



Nicole, warum kommt man von der Schweiz ins Erzgebirge?
Nicole Uhlig (links): Wegen der Liebe! Mein Mann stammt aus dem Erzgebirge, ging nach der Wende in den Westen und lebte an verschiedenen Orten, zuletzt in der Nähe von Mainz. Kennengelernt haben wir uns übers Internet. Lange Zeit haben wir uns nur geschrieben, bis meine Kinder ihn einfach mal eingeladen haben. Das war im Sommer 2007. Wenige Monate später zog er mit in die Schweiz. Weihnachten 2007 fuhren wir dann gemeinsam das erste Mal ins Erzgebirge, in seine alte Heimat. Es war für mich ein komisches Gefühl, die alte DDR-Grenze zu überqueren – man hatte ja so viele Gruselgeschichten gehört. Damals gab es schon noch ein paar Ecken, wo es düster aussah. Da hat sich im Vergleich zu heute vieles entwickelt.

HIER UNTERSTÜTZT DAS WELCOME CENTER ERZGEBIRGE

- Aufenthalt und Arbeitserlaubnis
- Anerkennung von Berufsabschlüssen
- Sprachbarrieren überwinden
- Wohnungssuche
- Finden von Betreuungsangeboten und Schulplätzen für Kinder
- Freizeitangebote
- Jobangebote für den Partner
- und vieles mehr ...

www.welcome-erzgebirge.de



— HERZLAND —

Wie kam es dann zu der Entscheidung, ins Erzgebirge zu ziehen?
Wenn wir Urlaub hatten, fuhren wir immer wieder ins Erzgebirge. Oft war es nicht einfach, eine gute Pension zu finden. Also fingen wir irgendwann an, nach einem Haus zu suchen, das wir als Ferienhaus nutzen konnten. Als wir 2014 dieses alte Fachwerkhaus im Internet entdeckten, wusste ich sofort: Das ist es. Es hat mich an das Haus meiner Oma erinnert: die Natursteinmauer, die Lage am Hang – ich spürte sofort eine Verbindung. Der Kaufpreis war günstig, doch es gab viel zu tun. Urlaub hieß für uns von da an Bauurlaub. Wir haben das Fachwerk verstärkt, arbeiten viel mit Lehmputz, um den ursprünglichen Charakter des Hauses zu erhalten.

Mit dem Umzug hat es trotzdem noch einige Jahre gedauert ...
Ich wollte erst warten, bis meine vier Kinder alle groß sind. Dass zwei von ihnen nun sogar mit hierher kommen, hätte ich mir ja nie träumen lassen. Luca ist jetzt 20 und wurde in der Schweiz, wie viele andere auch, wegen Corona entlassen. Hier in Deutschland hat er die Chance, noch einmal eine zweite Ausbildung in seinem Traumberuf zu beginnen – er möchte Kfz-Mechaniker werden. Das wäre in der Schweiz aus finanzieller Sicht nicht möglich gewesen. Hier schützt man es sehr, wenn jemand mit seinen Händen etwas schaffen will.

Auch eine Ihrer erwachsenen Töchter wird mit ihrer Familie nach Deutschland kommen, richtig?
Ja! Darüber bin ich sehr glücklich. Wir werden uns einen Traum erfüllen und einen eigenen Kinderreiterhof eröffnen. Auch das ist



DresdenMagazin

DAWN OF A NEW EPOCH

DRESDEN IS SHAPING THE TRANSITION TO A NEW ERA: THE CITY HAS HAD PLENTY OF PRACTICE SINCE THE TIME OF AUGUSTUS THE STRONG.

DIGITAL
Dresden starts-ups creating solutions for the world of tomorrow.

ANALOGUE
And quiet flows the Elbe: Through Dresden and the Elbland by kayak

Dresden. Elbland.

TWO REASONS TO CELEBRATE

Chief executive Mark Jaramak is planning the main programme for 2020 around two major anniversaries.

The Dresden Philharmonic is 150 years old. To a reason to celebrate. The history of this renowned musical ensemble began in 1870 with the opening of the Gewandhaus, a building thought to have been constructed in the city for the first time. Since then, history which has shaped the past to being the seat of the Philharmonic. Dariusz Tachonczyk and Stefan Altmann have been the main works here. Beethoven, Mahler, Stravinsky, Bruckner, Schöcherl and Strauss are particularly well represented in the repertoire of the orchestra. And the 150th anniversary will be celebrated on 26th November 2020 with a performance of Beethoven's Ninth Symphony. The concert is given during the festival week.

The birth of Ludwig van Beethoven. On the programme for the Beethoven centennial will be performance of all the piano concertos, of his only opera Fidelio and of his last symphony. The composer himself considered this final work to be his greatest masterpiece. In addition, Jaramak is planning an experiment: "I am looking forward to conducting Beethoven's chamber music and his symphonies in a single concert. For this, we have been fortunate enough to secure the services of Gidon Kremer, one of the world's top string quartets."

Festival week 2020 - 26th November 2020
Hauptstadt, Sächsische Staatsoper Dresden, DresdenPhilharmonic.de

DEBATING AT THE CLUB

Dresden's Elbebeats is back again. A major factor in this is the electronic music scene, which has been thriving along the river.

Dresden's Elbebeats is back again. A major factor in this is the electronic music scene, which has been thriving along the river. In addition to concerts and discs, the Elbebeats programme extends to workshops and panel discussions. A CD contest in three categories in the week gives talented musicians the chance to get their names in lights and perform live at the Elbebeats Festival.

22nd Oct - 1st Nov 2020, various venues, see website.

Think digital

Ultra-modern technology with the opportunity to get hands-on - that's what comes to mind for the first time in 2020, we are so accustomed to year that Germany's first digital conference in the form of a live festival will return in 2020. The main focus of the event will be the two-day conference at which experts from industry and business can network and share information about the latest trends and developments. The show, which is targeted by the information industry community, will be open to visitors at all times.

Although the traditional effect of the magazine cannot be considered in this regard, work for the digital marketing industry in addition, Jaramak is planning an experiment: "I am looking forward to conducting Beethoven's chamber music and his symphonies in a single concert. For this, we have been fortunate enough to secure the services of Gidon Kremer, one of the world's top string quartets."

Festival week 2020 - 26th November 2020
Hauptstadt, Sächsische Staatsoper Dresden, DresdenPhilharmonic.de

PARTICIPATION BY APP

DresdenCity is able to bring down by digitalisation. For value management, it opens up new paths for an existing team structure at the Faculty of Technology. The Faculty of Technology at TU Dresden is currently working on a project to develop a mobile app for the city. The app will be used to manage the city's infrastructure and services. The app will be used to manage the city's infrastructure and services. The app will be used to manage the city's infrastructure and services.

17th February
The first city meeting, the deliberately will share of the Dresden OpenTalk, www.open-talk.de.

14th - 15th February
Local clubs project in Bamberg, Dresden's major association, www.festivalweekdresden.de.

13th - 15th March
Dresden's largest festival for the children's community, www.festivalweekdresden.de.

26th April - 3rd May
Dresden's largest festival for the world's electronic music scene, www.festivalweekdresden.de.

16th May - 22nd August
The largest festival for the Elbe region, www.festivalweekdresden.de.

From 12th June
The largest festival for the city's digital marketing industry, www.festivalweekdresden.de.

4th July
The largest festival for the city's digital marketing industry, www.festivalweekdresden.de.

16th September 2020 - 1st May 2021
The largest festival for the city's digital marketing industry, www.festivalweekdresden.de.

19th - 17th October
The largest festival for the city's digital marketing industry, www.festivalweekdresden.de.

THE SOUND OF DRESDEN

The Singsperger and Dresden's classical music heritage has shaped the image of the city. But the Dresden sound is more diverse, from the contemporary clash of genres delivered by Banda International to the experimental electronics of Oso Chos, from the elegant art pop of Ochi to the grunge songs of singer-songwriter Sliester Bey.

What is important to you in your music?
I mainly listen to English-language music - that's my main source of influence. I don't think that a city has its own distinctive sound. But that's OK, because you don't always have to identify with the place you come from.

What are you hoping for in 2020?
That my first headline tour in February pulls in a big crowd. That I'm booked to perform at great festivals and that my upcoming releases are just as well received as the previous ones - maybe even better.

Why is Dresden a good place for musicians? What does it offer that other cities don't?
Dresden is a great place for classical music and jazz, but for my musical genre, the infrastructure could still benefit from further development. There ought to be more venues such as Live Local and more rehearsal studios.

What area in Dresden has influenced you the most?
The Hochstrasse. It is pleasantly compact and neighbourly. What is probably being lost in Bamberg is only just beginning to bloom there. However, it is possible to be very busy and still take time for oneself.

IT'S ONLY POSSIBLE TO CREATE SOMETHING NEW WHEN YOU TAKE YOUR OWN IDENTITY INTO IT. WHEN YOU LET YOURSELF GO.

THE SOUND OF DRESDEN

The Singsperger and Dresden's classical music heritage has shaped the image of the city. But the Dresden sound is more diverse, from the contemporary clash of genres delivered by Banda International to the experimental electronics of Oso Chos, from the elegant art pop of Ochi to the grunge songs of singer-songwriter Sliester Bey.

What is important to you in your music?
I mainly listen to English-language music - that's my main source of influence. I don't think that a city has its own distinctive sound. But that's OK, because you don't always have to identify with the place you come from.

What are you hoping for in 2020?
That my first headline tour in February pulls in a big crowd. That I'm booked to perform at great festivals and that my upcoming releases are just as well received as the previous ones - maybe even better.

Why is Dresden a good place for musicians? What does it offer that other cities don't?
Dresden is a great place for classical music and jazz, but for my musical genre, the infrastructure could still benefit from further development. There ought to be more venues such as Live Local and more rehearsal studios.

What area in Dresden has influenced you the most?
The Hochstrasse. It is pleasantly compact and neighbourly. What is probably being lost in Bamberg is only just beginning to bloom there. However, it is possible to be very busy and still take time for oneself.

IT'S ONLY POSSIBLE TO CREATE SOMETHING NEW WHEN YOU TAKE YOUR OWN IDENTITY INTO IT. WHEN YOU LET YOURSELF GO.

BANDA INTERNATIONAL

What is important to you in your music?
It is important that we are all in a good mood on the same wavelength. That the music is everyone has fun. At the same time, though, the demand is very performance. The music opens, mostly intense and honest as listeners, specific cases such as using funds for the victims of the earthquake.

Why is Dresden a good place for musicians?
Dresden is a city where it is very and culturally enriched in a certain way, and Dresden has not yet reached a point that is rigid in international media, especially art, the spectrum could be very wide.

What area in Dresden has influenced you the most?
Naturally, because it is such a diverse, lively, multicultural district.

Can Dresden be heard in your music?
Yes, in Dresden. Not here because, for the past 20 years, the city, who came here as refugees because of the war and had been their contribution to the city.

What are you hoping for in 2020?
Great concert activity and a clear response of right-wing groups that also goes for cultural policy. In 2020, we will be focusing our attention on music, especially education centres. At the moment, we are preparing applications for funding to run workshops in the project with children and adolescents, whether or not they come from the background.

DR. STERNKOPF media group

Dr. Sylva-Michèle Sternkopf
Villa Gückelsberg * Fabrikweg 4
09557 Flöha * Germany

fon +49 (0) 3726 | 79 29 19-0
fax +49 (0) 3726 | 79 29 19-10

contact@sternkopf.biz
www.sternkopf-media.de